

FP 210

CONFEZIONATRICE ORIZZONTALE MULTI ASSI
MULTI AXIS HORIZONTAL WRAPPING MACHINE · ENSACHEUSE HORIZONTALE MULTI AXES
ENVASADORA HORIZONTAL MULTI AXES

FP 210

acrobatservice

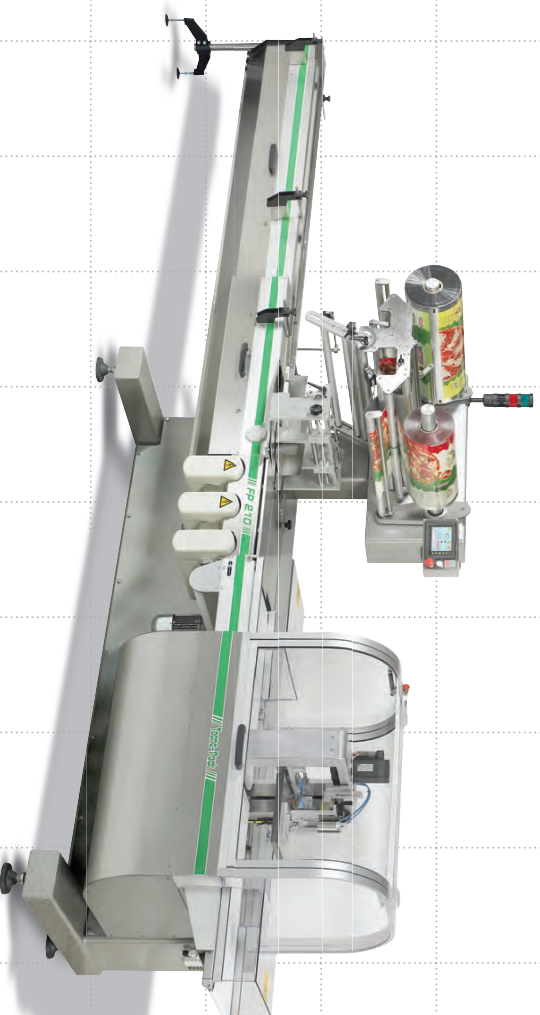
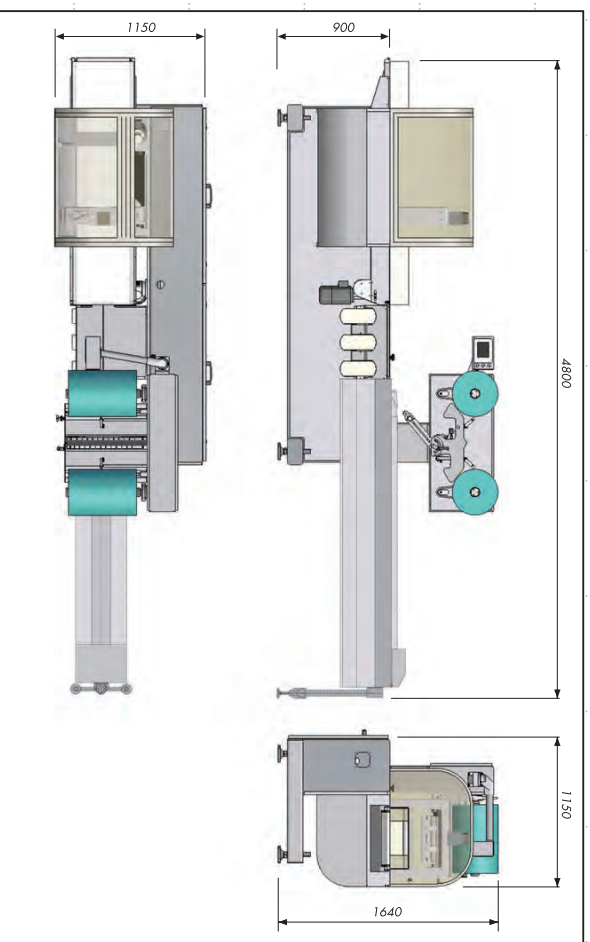

Tecno Pack

PACKAGING MACHINES

TECNO PACK SpA · Via lago di Alleghe, 19 - 36015 SCHIO (Vicenza) - Italy · Tel. +39 0445 575 661 · Fax +39 0445 575 672 · email: comm@tecnopackspa.it

Tecno Pack

PACKAGING MACHINES

www.tecnopackspa.it

SOLUZIONI D'IMBALLAGGIO · PACKAGING SOLUTIONS
SOLUTIONS D'EMBALLAGE · SOLUCIONES DE ENVASADO

FP210

**CONFEZIONATRICE ORIZZONTALE
ENSACHEUSE HORIZONTALE**

Machina elettronica specifica per il confezionamento di prodotti modificati grazie all'impiego delle confezioni ottenute con il sistema di saldatura "box motion".
L'impegno combinato di motori e cilindri lineari nella gestione del gruppo di saldatura garantisce coerenza ed omogeneità delle confezioni esteticamente curate, scalfati laterali di qualità e prestazioni elevate.
Il suo sistema a scatola è la scelta accessibile al limite di minimo gli interventi di manutenzione e pulizia.

- Opzioni:**
- Cambio bobina automatica
 - Fodere di cartongesso stampo
 - Fodere 760/920 mm
 - Innescaje a motore
 - Gruppo di saldatura
 - Gruppo soffiati laterali
 - Dispositivo sgonfio confezione
 - Seconda testata saldatrice
 - No product / no bag
 - Controllo base prodotto primo taglio testata
 - Saldatura laser (codici)
 - Aspetto faciliato confezione
 - Controllo confezione in uscita
 - Pulvisore appoggio sacchi
 - Versioni inox

FP210

**HORIZONTAL WRAPPING
MACHINE - BOX MOTION**

Electronic machine designed for modified sealing of packages obtained through the box motion sealing system.
The combined use of motors and linear actuators in the managing of the horizontal sealing unit allows obtaining packages with an aesthetically pleasing design, good quality side gaskets and high level performances.
The combined frame offers easy access reduce to a minimum the need for maintenance and cleaning interventions.

- Options:**
- Automatic splicer
 - Product in printing registration
 - Fodere 760/920 mm
 - Innescaje a motore
 - Motorized support
 - Coder
 - Powered head roll
 - Gassing devices
 - Bag delinking device
 - 2nd Sealing head
 - No product / no bag
 - Control base product first cut
 - Laser welding (codes)
 - Easy opening package
 - Oiled pack control
 - Dusting steel version

FP210

**ENSACHEUSE HORIZONTALE A
TETE D'ACCOMMODAMENT**

Machina elettronica specifica per condizionare i sottoprodotti modificati dei condizionamenti estetici ottenuti grazie al sistema di saldatura "box motion".
L'impiego combinato di motori e cilindri lineari garantisce coerenza ed omogeneità delle confezioni esteticamente curate, scalfati laterali di qualità su tre codici. Il suo sistema a scatola è la scelta accessibile al limite di minimo gli interventi di manutenzione e de nettoyage.

- Opzioni:**
- Dispositivo di apertura automatica dei bobines
 - Fodere di cartongesso stampo
 - Fodere 760/920 mm
 - Innescaje a motore
 - Gruppo di saldatura
 - Gruppo soffiati laterali
 - Dispositivo sgonfiamento delle bobine
 - Seconda testata saldatrice
 - No product / no bag
 - Controllo base prodotto primo taglio testata
 - Saldatura laser (codici)
 - Aspetto faciliato confezione
 - Controllo confezione in uscita
 - Pulvisore appoggio sacchi
 - Versioni inox

FP210

**ENNASADORA HORIZONTAL CON
CAJERA ACOMODANTE**

Machina electrónica específica para el empaquetado con atmósfera modificada gracias a la estructura de los paquetes conseguida con el sistema de soldadura "box motion".
El empleo combinado de motores y cilindros lineales en el control del grupo de soldadura horizontal, permite conseguir unos paquetes cuidados estéticamente y con características de rendimiento elevadas.
Su estructura en caja y la fácil accesibilidad al mismo, los intervenciones de mantenimiento y limpieza.

- Opzioni:**
- Cambio bobina automatica
 - Fodere di cartongesso stampo
 - Fodere 760/920 mm
 - Innescaje a motore
 - Gruppo di saldatura
 - Gruppo soffiati laterali
 - Dispositivo sgonfiamento del pacchetto
 - Seconda testata saldatrice
 - No product / no bag
 - Controllo base prodotto primo taglio testata
 - Saldatura laser (codici)
 - Aspetto faciliato confezione
 - Controllo confezione in uscita
 - Pulvisore appoggio sacchi
 - Versioni inox

FP210

**CONFEZIONATRICE ORIZZONTALE MULTI ASSI
MULTI AXIS HORIZONTAL WRAPPING MACHINE**

Electronic machine designed for modified sealing of packages obtained through the box motion sealing system.
The combined use of motors and linear actuators in the managing of the horizontal sealing unit allows obtaining packages with an aesthetically pleasing design, good quality side gaskets and high level performances.
The combined frame offers easy access reduce to a minimum the need for maintenance and cleaning interventions.

- Options:**
- Automatic splicer
 - Product in printing registration
 - Fodere 760/920 mm
 - Innescaje a motore
 - Motorized support
 - Coder
 - Powered head roll
 - Gassing devices
 - Bag delinking device
 - 2nd Sealing head
 - No product / no bag
 - Control base product first cut
 - Laser welding (codes)
 - Easy opening package
 - Oiled pack control
 - Dusting steel version

le caratteristiche e le misure riportate non sono impegnative. Ci riserviamo il diritto di apportare modifiche senza preavviso.

Above data are not binding. We reserve the right to make modifications without notice.

les caractéristiques et les mesures indiquées ne sont définitives. Nous nous réservons de faire modifications sans avis préalable.

las características y las medidas reportadas no son definitivas. Nos reservamos de hacer modificaciones sin aviso anticipado.

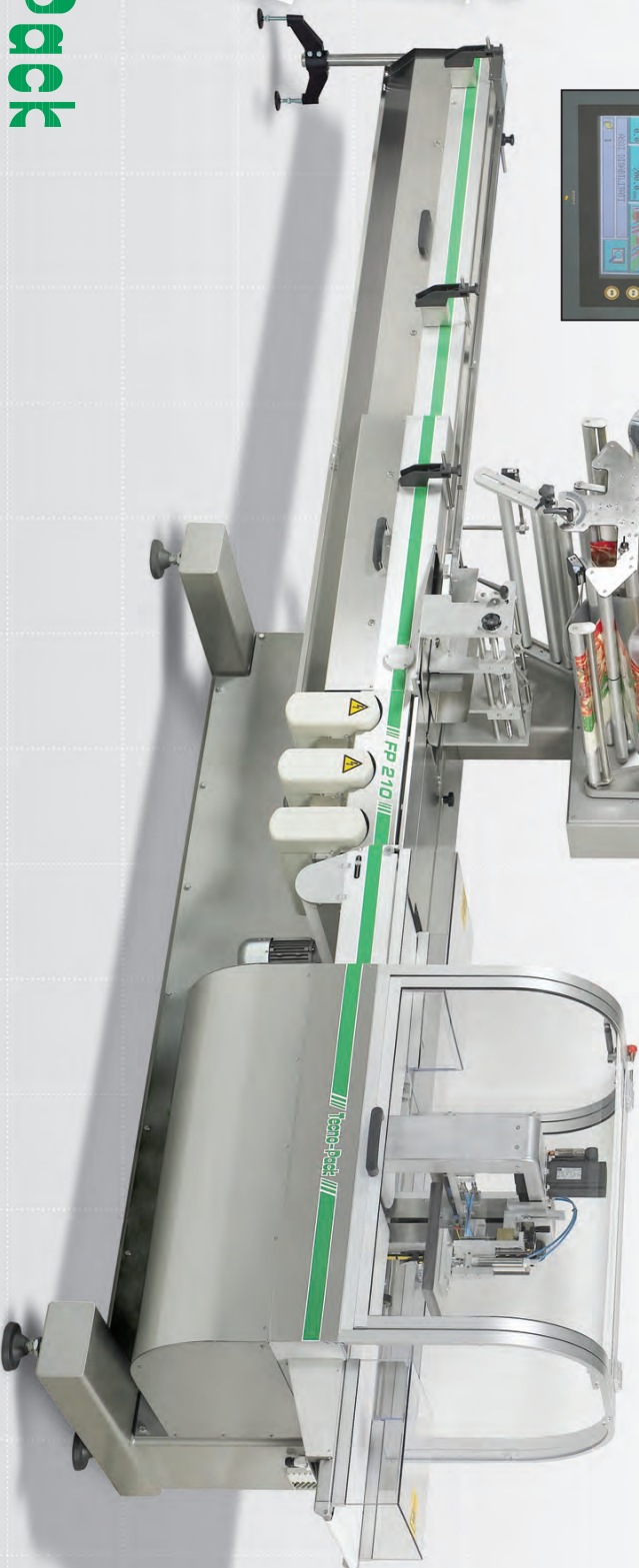

FP 210
BOX MOTION MACHINE

Techno Pack

PACKAGING MACHINES