

FP 096

CONFEZIONATRICE ORIZZONTALE MULTI ASSI
MULTI AXIS HORIZONTAL WRAPPING MACHINE - ENSACHEUSE HORIZONTALE MULTI AXES
ENVASADORA HORIZONTAL MULTI AXES

FP 096

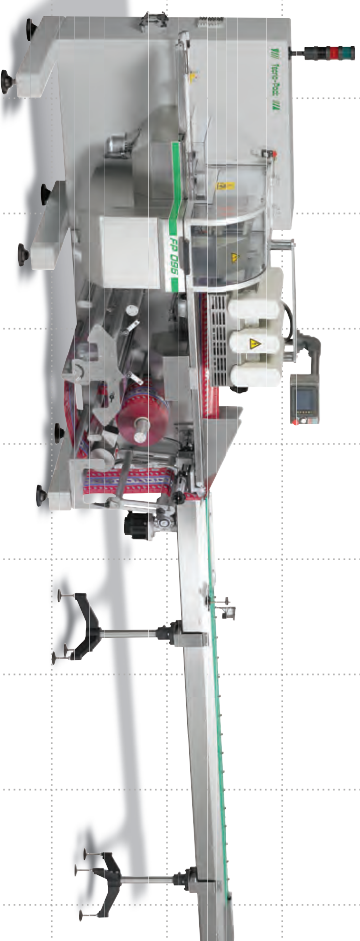
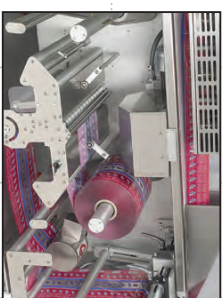
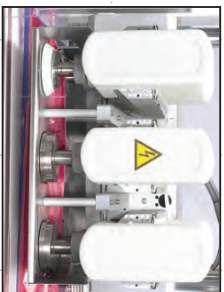
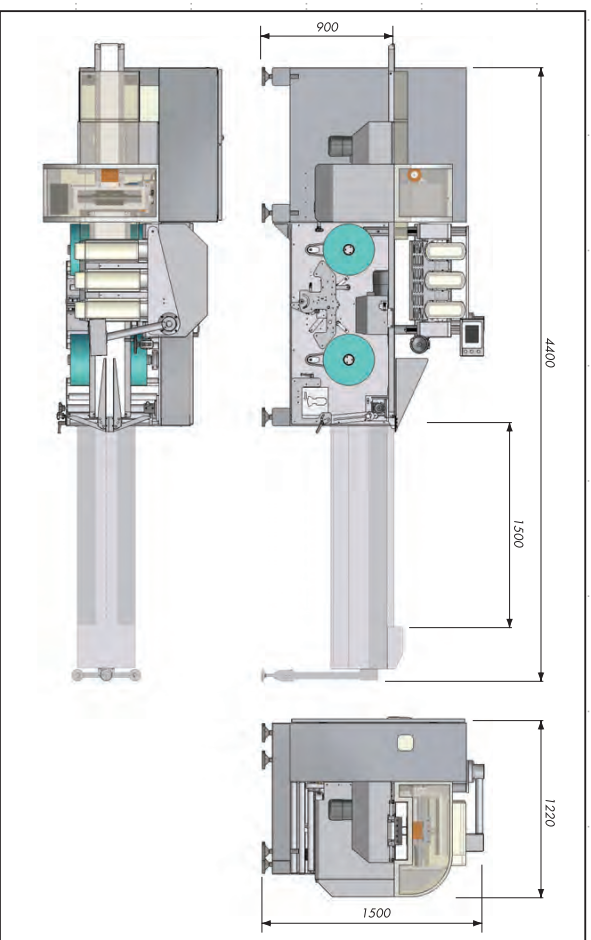

Tecno Pack

PACKAGING MACHINES

TECNO PACK SpA - Via lago di Alleghe, 19 - 36015 SCHIO (Vicenza) - Italy - Tel. +39.0445.575.661 Fax +39.0445.575.672 - email: comm@tecnopackspa.it

Tecno Pack

PACKAGING MACHINES

www.tecnopackspa.it

SOLUZIONI D'IMBALLAGGIO - PACKAGING SOLUTIONS
SOLUTIONS D'EMBALLAGE - SOLUCIONES DE ENVASADO

FP096

La FP 096 con bobina del basso tipo applica fogli irregolari o pesanti che hanno bisogno di essere portati dal mandrillo di carico. La gestione elettronica delle funzioni della macchina rende semplice il suo utilizzo mentre la struttura è solida e le soluzioni tecniche offerte nella progettazione riducono al minimo gli interventi di pulizia e manutenzione.

- Opzioni:**
- Cambio bobina automatico
 - Focobolla con sistema stampa
 - Adattatore stampatore
 - Sali per il controllo del mandrillo
 - Gruppo saldatore Long Duall
 - Assemblaggio facilitato con azionamento
 - Controllo confezioni in uscita
 - Versione inox
 - No prodotto bag

Caratteristiche tecniche

- Prestazioni: fino a 220 confezioni/minuto
- **Dimensioni prodotto**
 - Larghezza: max. 200 mm
 - Altezza: max. 120 mm
- **Dimensioni bobina**
 - Ø esterno: max. 350 mm
 - Ø interno: 70 ± 76 mm
- **Materiale di carico**
 - Film termoisolabili
 - Film adibleni o freddo

Peso macchina (netto)

- 1100 Kg circa

Caratteristiche Elettriche e di Gestione

- Controllo a sei assi con PLC integrato
- Terminali operatori touch screen per visualizzazione parametri macchina
- Potenza installata: 6 Kw

Caratteristiche Pneumatiche

- Alimentazione aria compressa: 6 bar (aria secca) e filtri
- Consumo aria compressa: 20 NL/minuto

FP096

La FP 096 avec bobine provenant du bas est utilisée dans le conditionnement de produits fragiles, irréguliers ou lourds devant être posés par le mandrillon de chargement. La gestion électronique des fonctions de la machine en simplifie l'utilisation. Qui plus est la structure en portique-voies et les solutions techniques adaptées au cours de la conception de la machine réduisent à l'extrême toute opération de nettoyage et de maintenance.

- Options**
- Dispositif porteur automatique des bobines
 - Cellule photoélectrique pour contrôler l'impression
 - Adaptateur imprimante
 - Sels pour le contrôle du mandrillon
 - Groupe de soudure Long Duall
 - Montage de soudure transversale Long Duall
 - Dispositif pour l'ouverture facilitée du paquet
 - Contrôle paquets en sortie
 - Version inox
 - Pas de produit - pas de sachet

Caractéristiques techniques

- Capacités: jusqu'à 220 paquets/minute
- **Dimensions produit**
 - Largeur: max. 200 mm
 - Hauteur: max. 120 mm
- **Dimensions bobine de film laize**
 - Max. 350 mm
 - Ø bobine bobine: max. 350 mm
 - Ø intérieur bobine: 70 ± 76 mm
- **Matière d'emballage**
 - Film thermoisolants
 - Film adhésifs ou froids

Poids machine (net)

- 1100 Kg env.

Caractéristiques Électriques et de Gestion

- Contrôle à six axes avec automate intégré
- Terminal opérateur avec "touchscreen" pour visualisation paramètres machine
- Métrisation reçue et diagnostic machine
- Puissance installée: 6 Kw

Caractéristiques Pneumatiques

- Air comprimé: 6 bar (air sec) et filtres
- Consommation air comprimé: 20 NL/minute

FP096

The FP 096 with reel from the bottom is used in the packaging of fragile, irregular or heavy products which need to be carried by the packaging material. The electronic management of the functions of the machine makes its use easy, while the structure is solid and the technical solutions adopted in the designing reduce to a minimum the cleaning and maintenance interventions.

- Options**
- Automatic filler
 - Photoelectric cell for printing registration
 - Adapter printer
 - Powder level fall
 - Long Duall seal
 - Long Duall sealing head
 - Easy opening package
 - Cutless pack control
 - Stainless steel version
 - No production bag

Technical Features

- Performances: up to 220 ppm
- **Product size**
 - Width: max. 200 mm
 - Height: max. 120 mm
- **Reel size**
 - Max. 350 mm
 - Outer Ø: max. 350 mm
 - Inside Ø: 70 ± 76 mm
- **Packaging materials**
 - Thermal insulating
 - Sealable
 - Cold sealable

Machine weight (net)

- 1100 Kg est.

Electrical Features and Monitoring System

- Motion control with PLC integrated
- Touchscreen operator interface to control machine parameters, warning programmes memorization
- Power: 6 kw

Pneumatic Features

- Compressed air: 6 bar (dry and filtered) or 20 NL/minute
- Consumption air compressed

FP096

La máquina FP 096 con bobina del modo bajo asegura aplicación en el envasado de productos frágiles, irregulares o pesados que necesitan que el material de envasado les sujeción. El control electrónico de las funciones de la máquina vuelve sencilla su utilización mientras la estructura es sólida y las soluciones técnicas adoptadas en el diseño reducen al mínimo las intervenciones de limpieza y de mantenimiento.

- Opciones:**
- Cambio bobina automático
 - Focobolla impresión controlada
 - Adaptador impresora
 - Sals para el control del mandrillo
 - Grupo soldador Long Duall
 - Abrazador para el soldado transversal Long Duall
 - Control paquetes en salida
 - Versión en acero inoxidable
 - No producto bag

Características Técnicas

- Prestaciones: hasta 220 paquetes/minuto
- **Medidas producto**
 - Ancho: max. 200 mm
 - Alto: max. 120 mm
- **Medidas bobina**
 - Ø ext: max. 350 mm
 - Ø interior: 70 ± 76 mm
- **Materiales de envasado**
 - Film termoisolantes
 - Film sellables
 - Film sellables en frío

Peso máquina (neto)

- 1100 Kg aprox.

Características Eléctricas y de Gestión

- Control de seis ejes y PLC integrado
- Terminal operador tipo "touchscreen" para configuración parámetros máquina, memorización parámetros
- Potencia instalada: 6 Kw

Características Neumáticas

- Alimentación aire comprimido: 6 bar (aire seco) y filtros
- Consumo aire comprimido: 20 NL/minute

Las características técnicas dadas que las dimensiones son dadas a las indicadas, sin reservas de modificaciones eventuales sans préavis.

Above data are not binding. We reserve the right to make modifications without notice.

Las características y las medidas reproducidas no son obligatorias. Nos reservamos de hacer modificaciones sin aviso anticipado.

FP 096

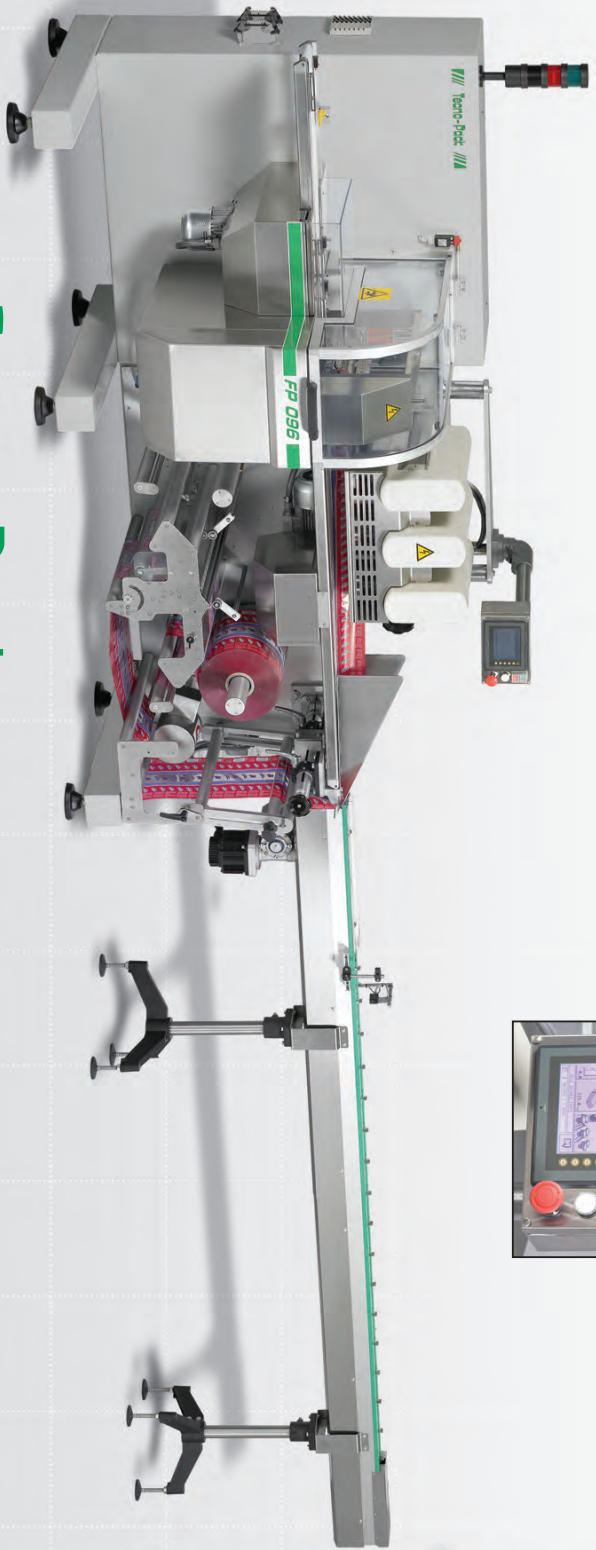

Techno Pack

PACKAGING MACHINES